

川口市道路工事標準図集

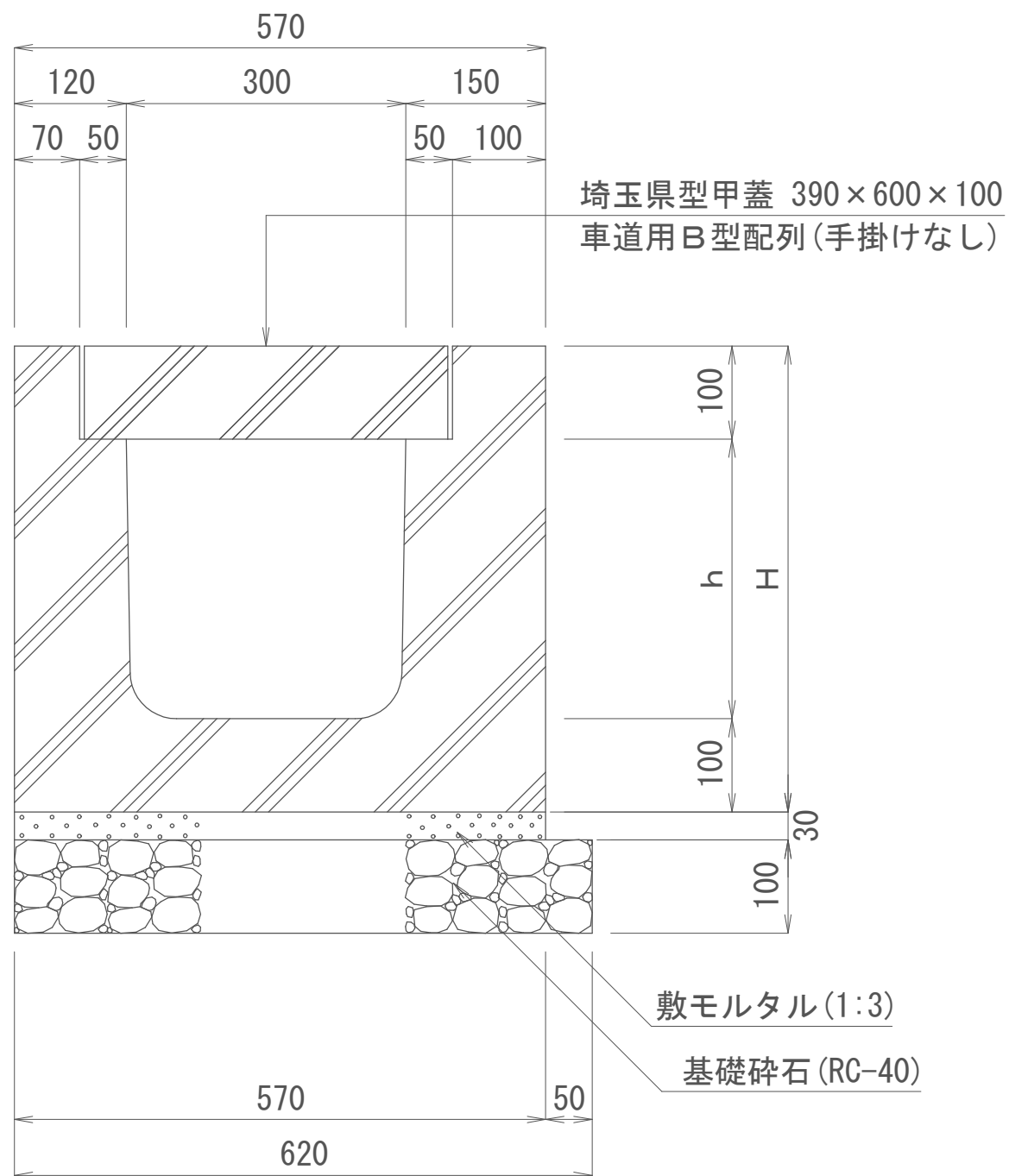

## 長尺U型溝工参考図 (歩車道用)



- ① 内空断面は300×300を基本とする。
- ② 底打ちして勾配をとる場合は、U字溝底部をチップングの上、無収縮モルタルを使用すること。

## 横断側溝参考図

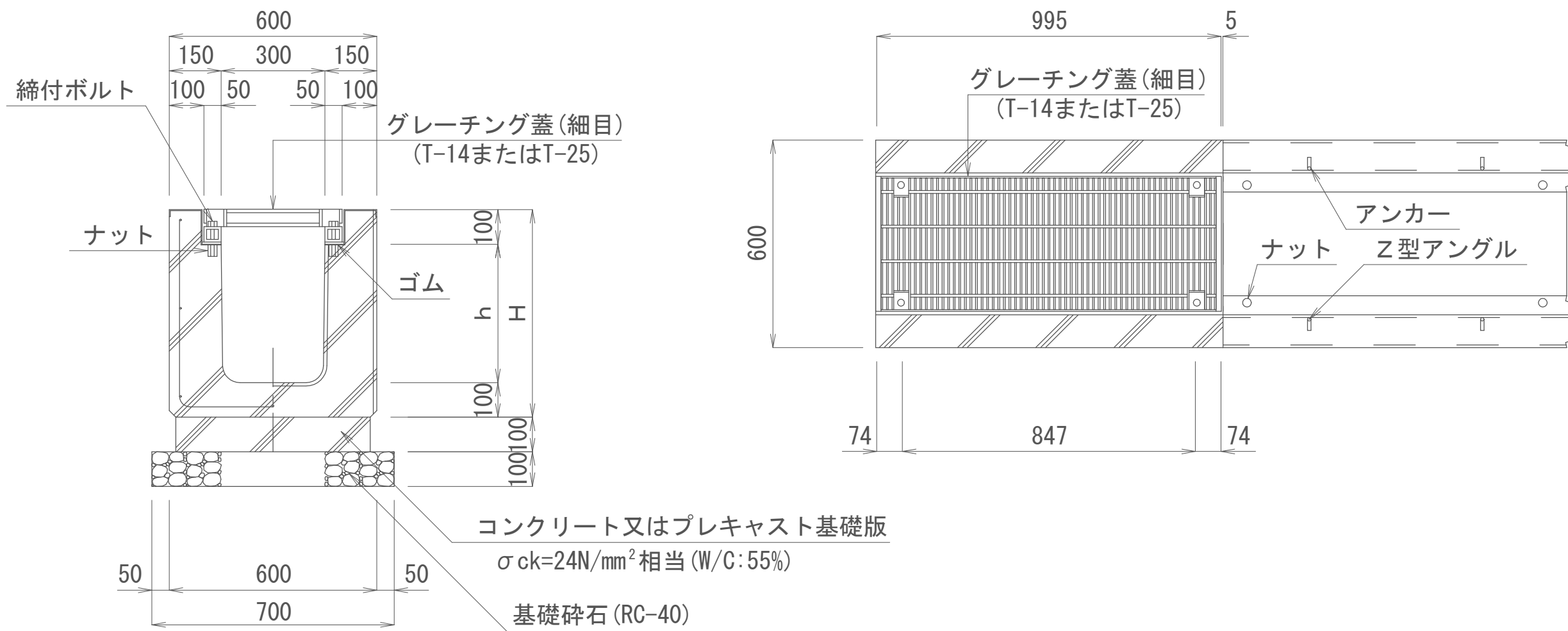

# コンクリート側溝蓋 (B型配列)

※ 10mに2箇所、グレーチング蓋 (細目) を設置する。

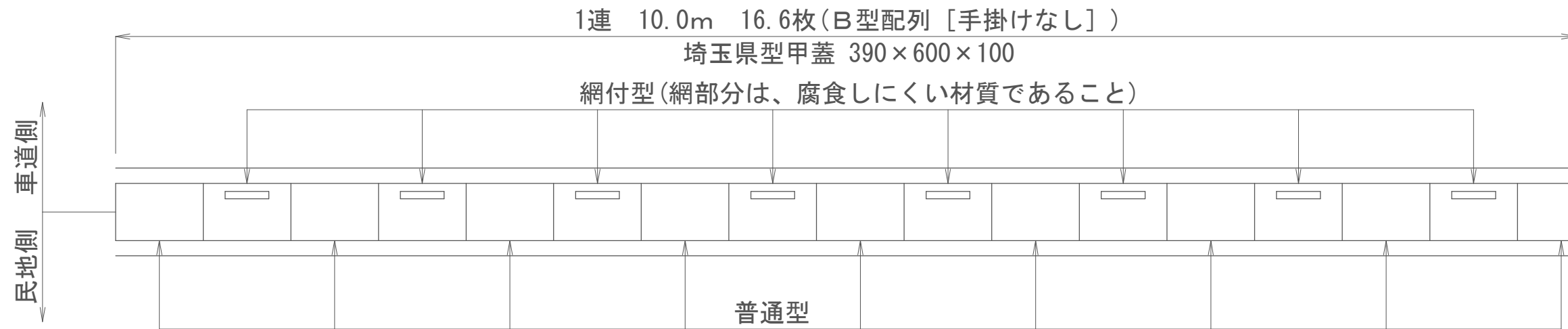

# コンクリート側溝蓋 (隅切部)

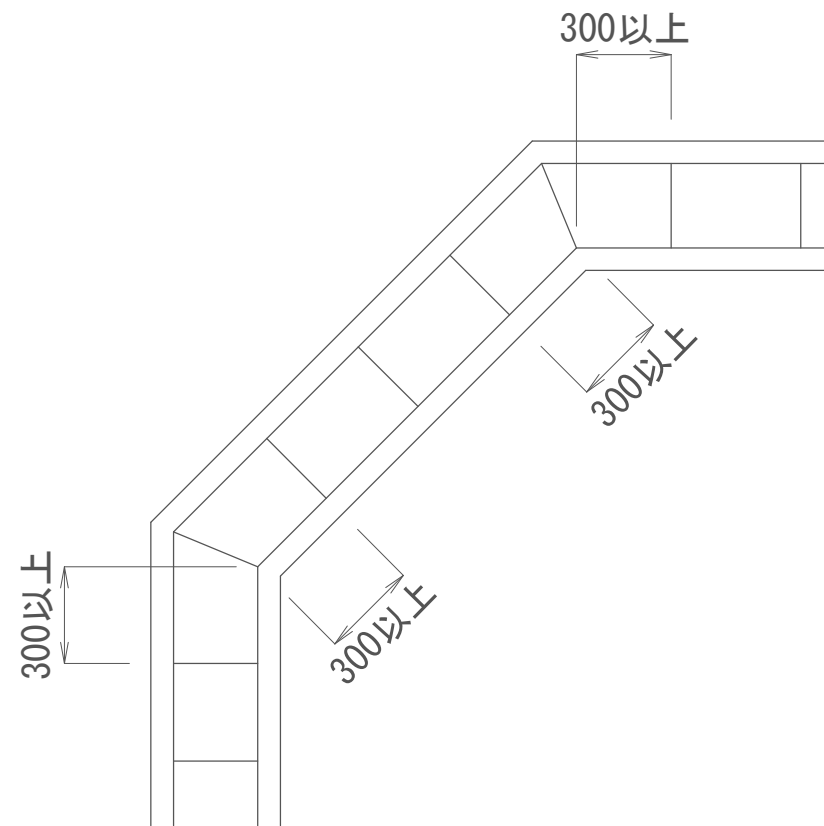

## L型側溝工 (標準部)

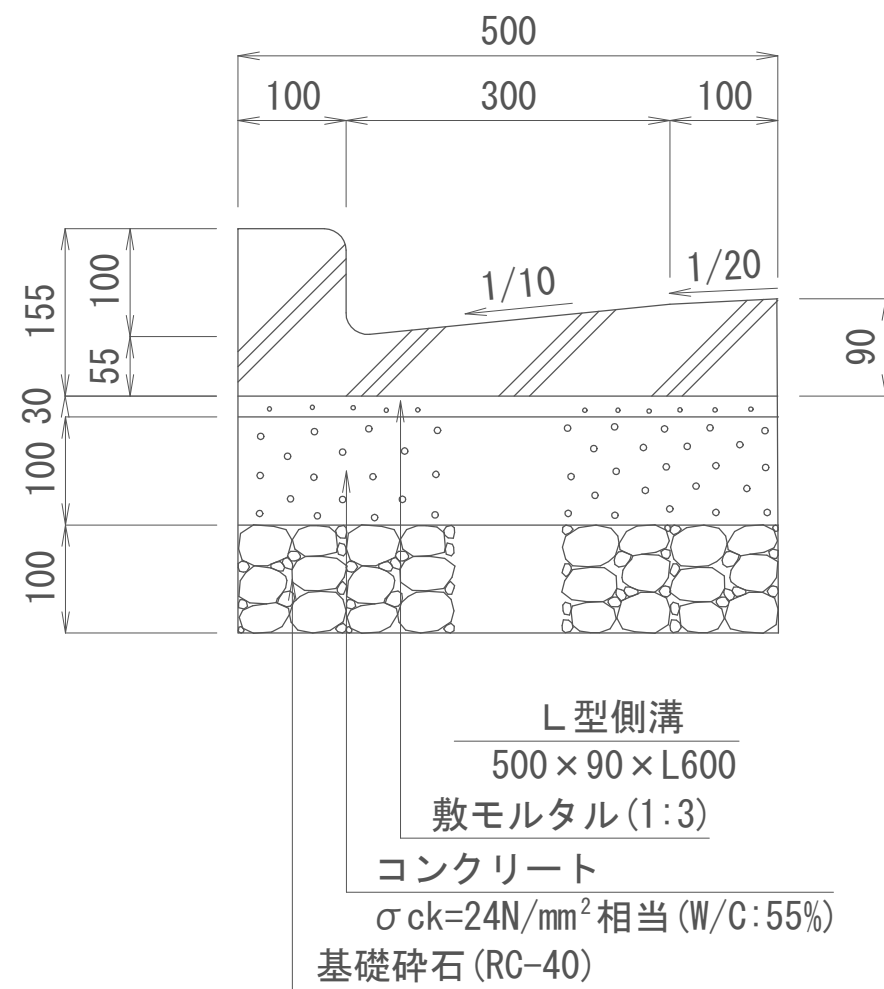

## L型側溝工 (隅切部)

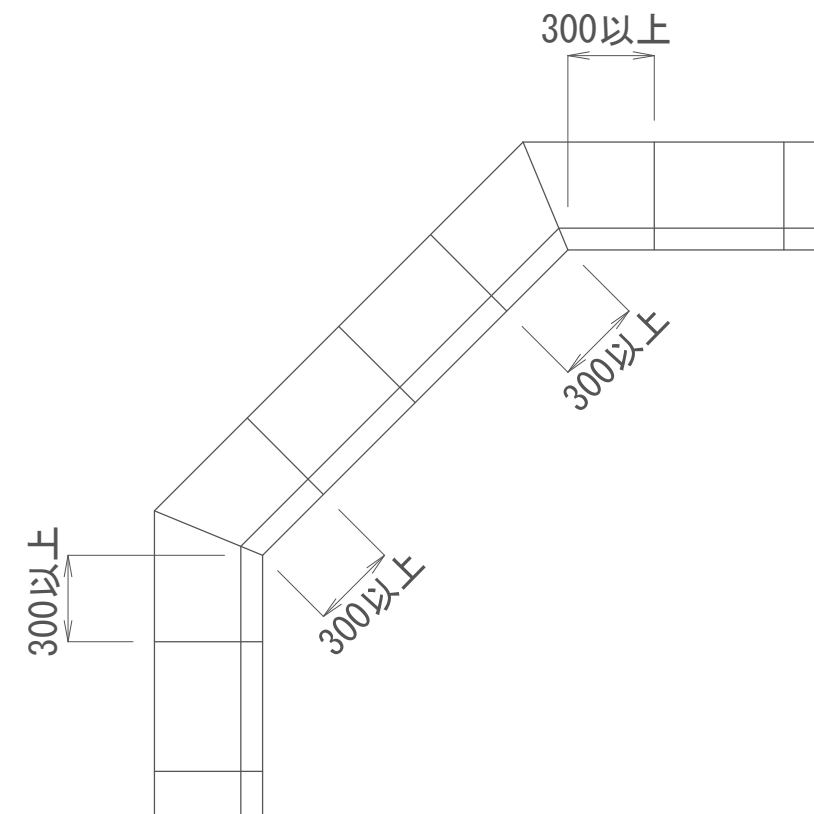

# L型側溝工(切下部・摺付部) (標準用)

切 下 部

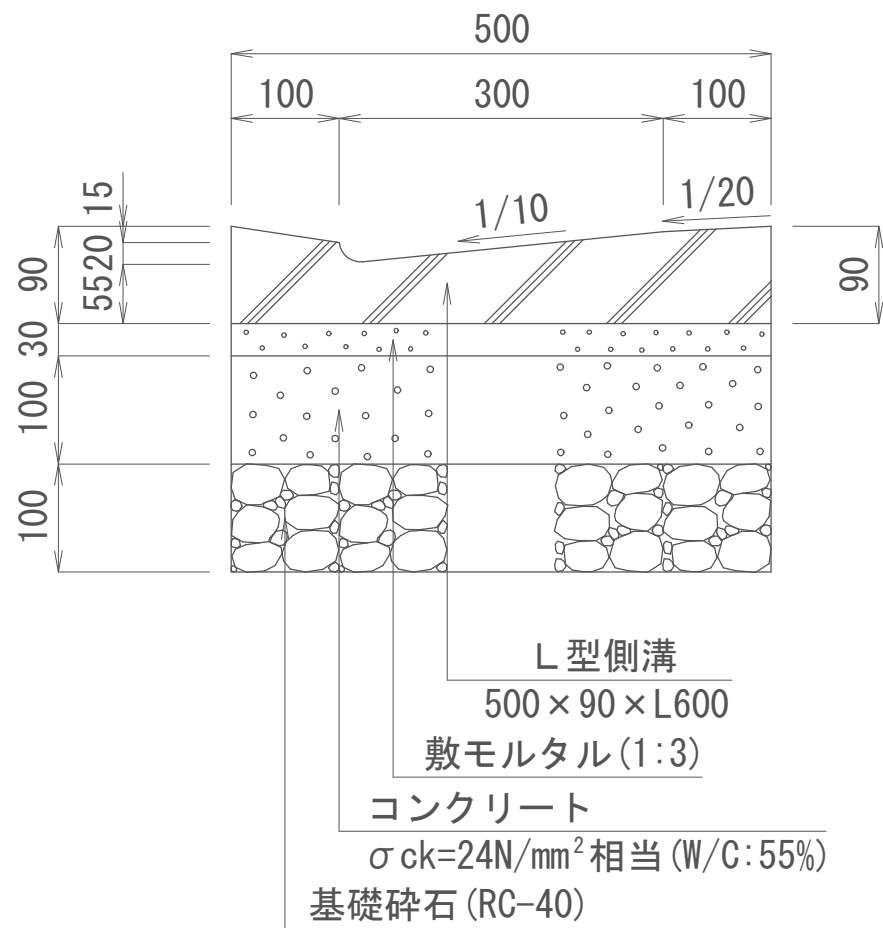

摺 付 部

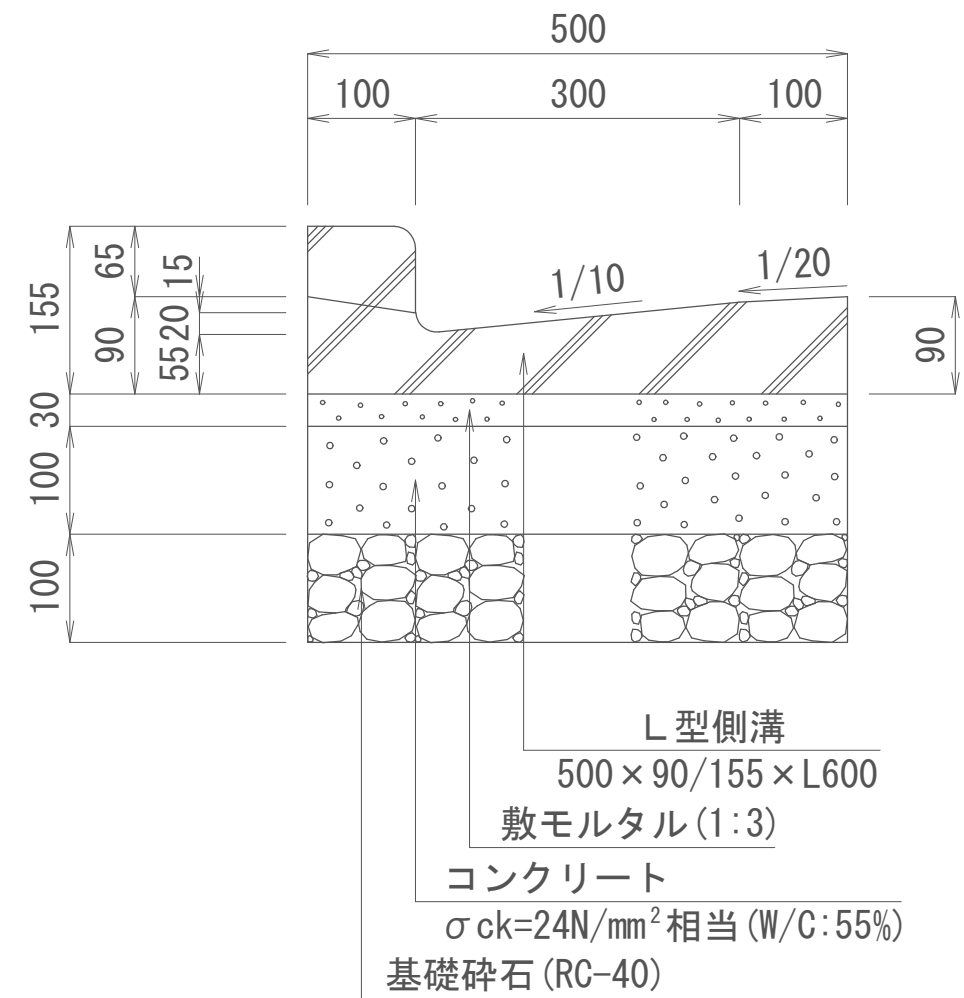

# L型側溝工(切下部・摺付部)

## 大型車両(T-25相当)

### 切下部

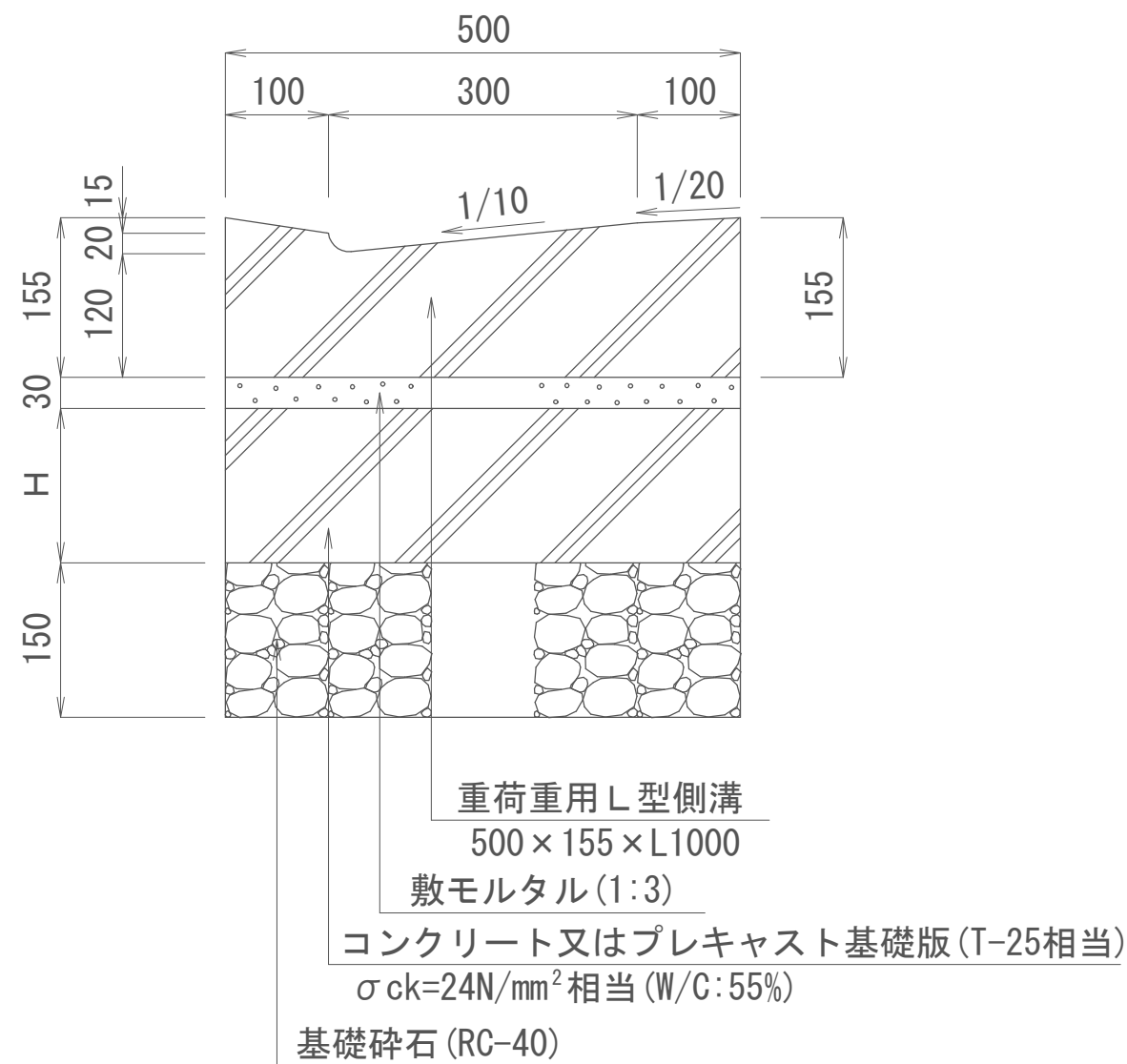

### 摺付部

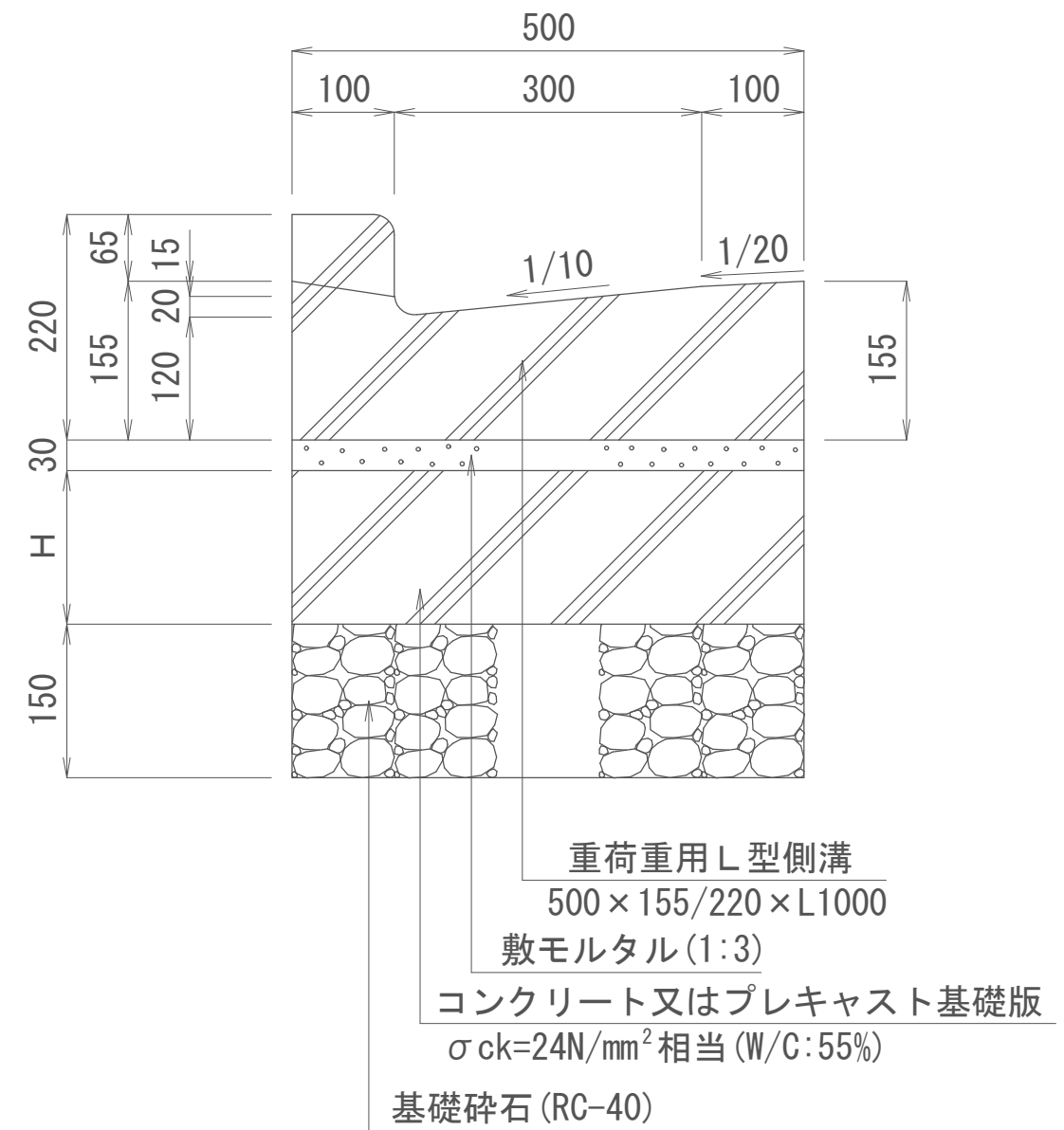

# 集水柵参考図

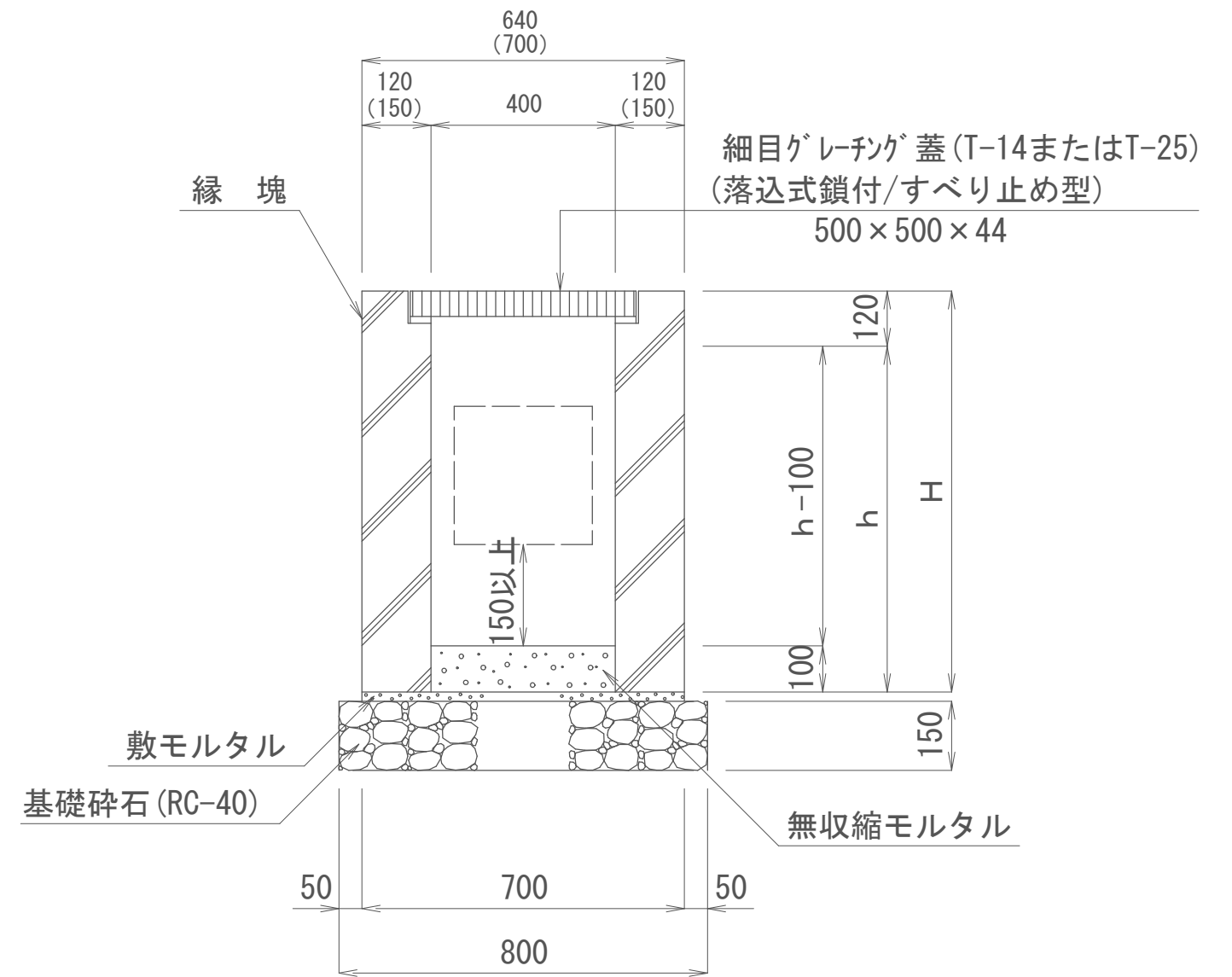
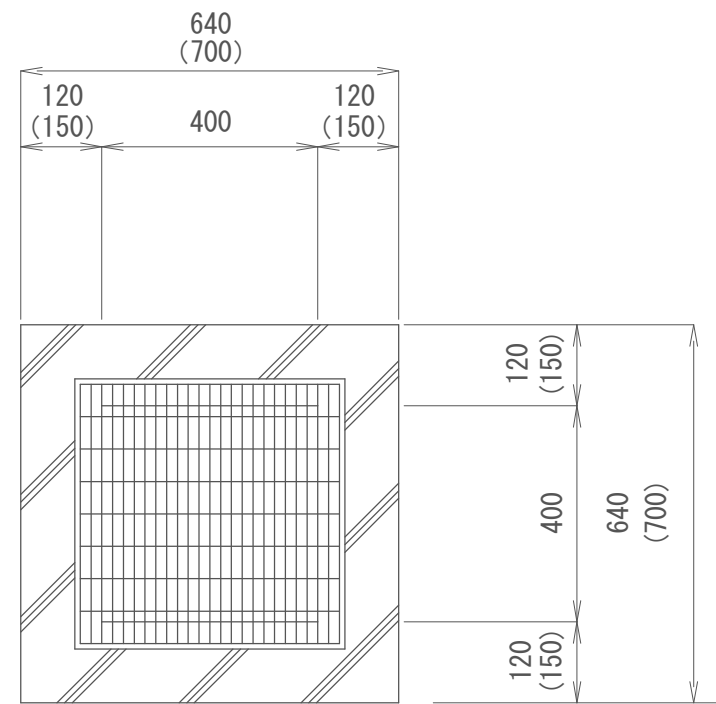



# 街渠工参考図 1 (両面歩車道境界ブロック A)

## 一般部 A

歩車道境界ブロック  
150 × 190 × 200 × 600

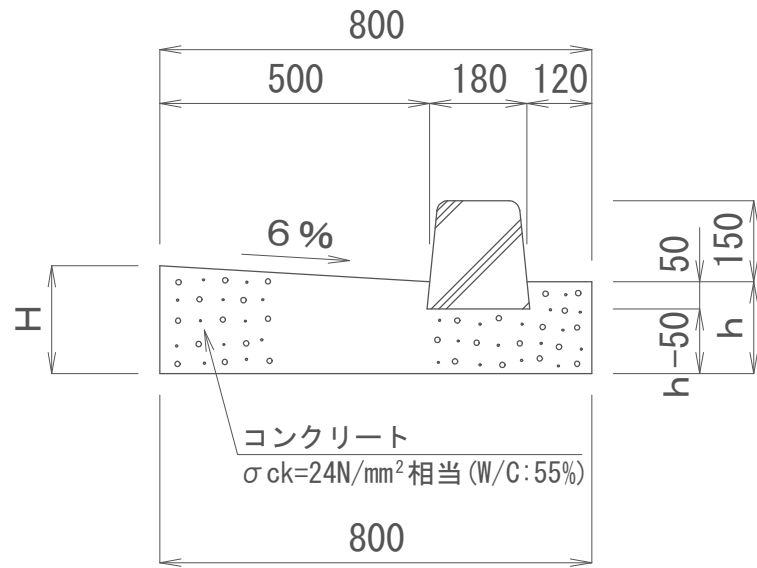

## 一般部 B

歩車道境界ブロック (水抜)  
150 × 190 × 200 × 600

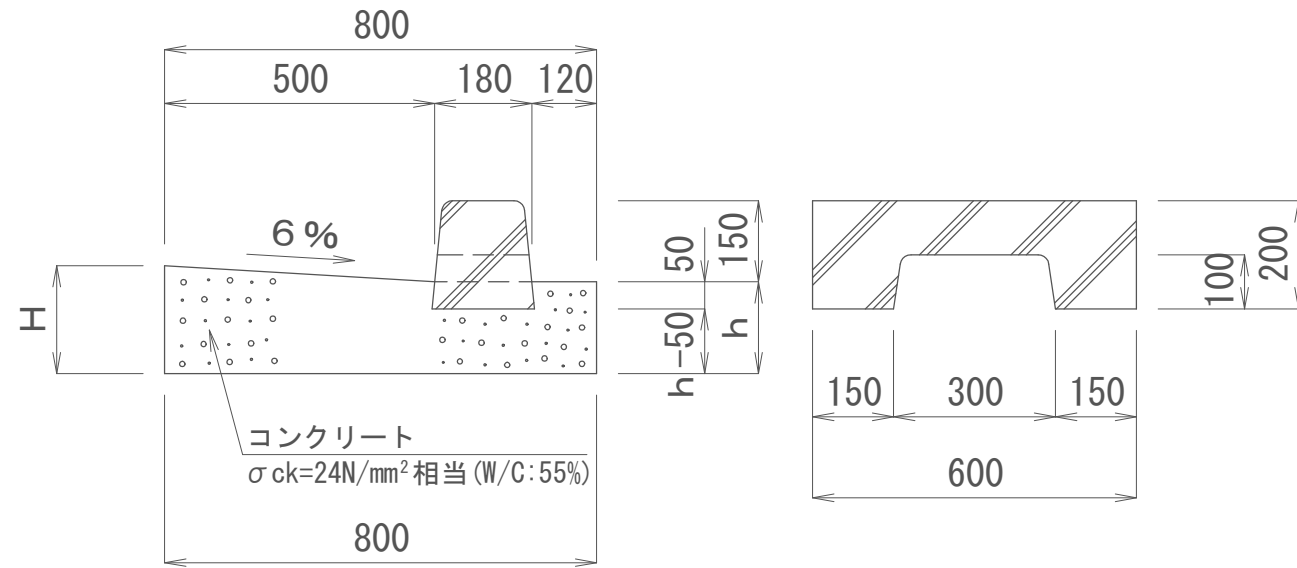

## 乗入部・巻込部

歩車道境界ブロック (バリアフリー型)  
210 × 70 × 600 (滑止付)

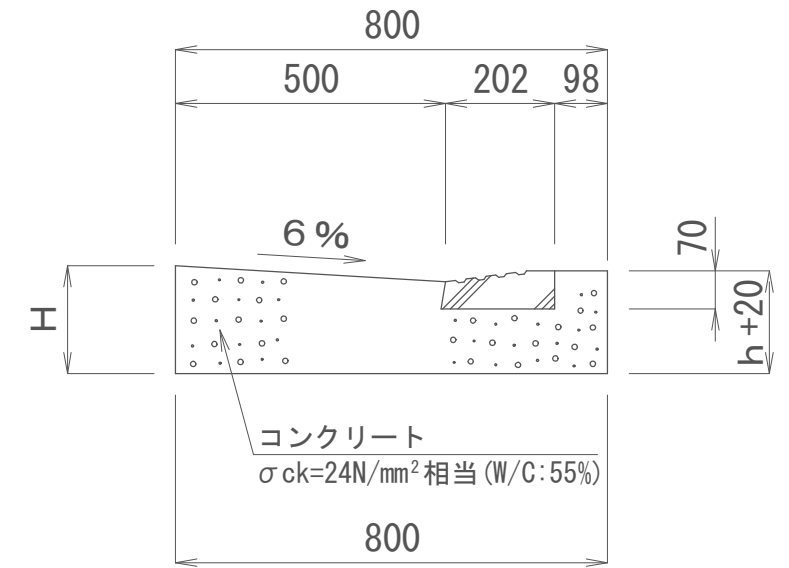

## 摺付部 A

歩車道境界ブロック  
150 × 190 × 70/200 × 600

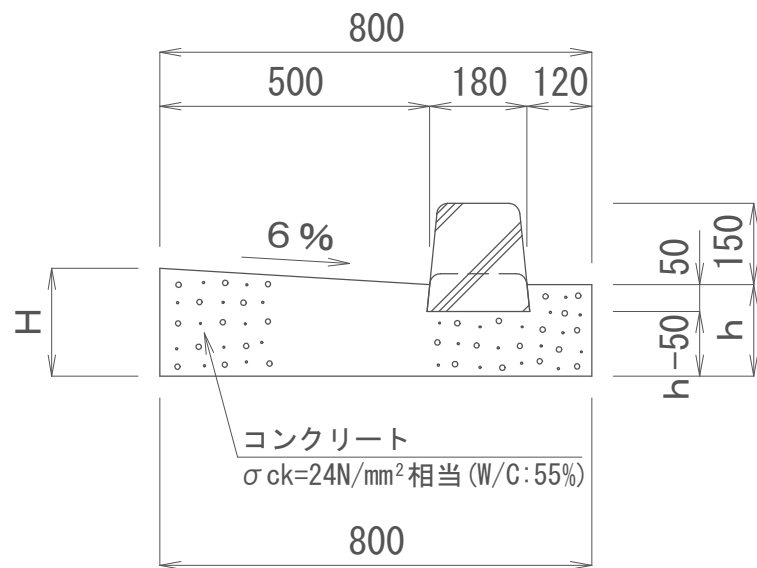

## 摺付部 B

歩車道境界ブロック (端末)  
150 × 190 × 200 × 600

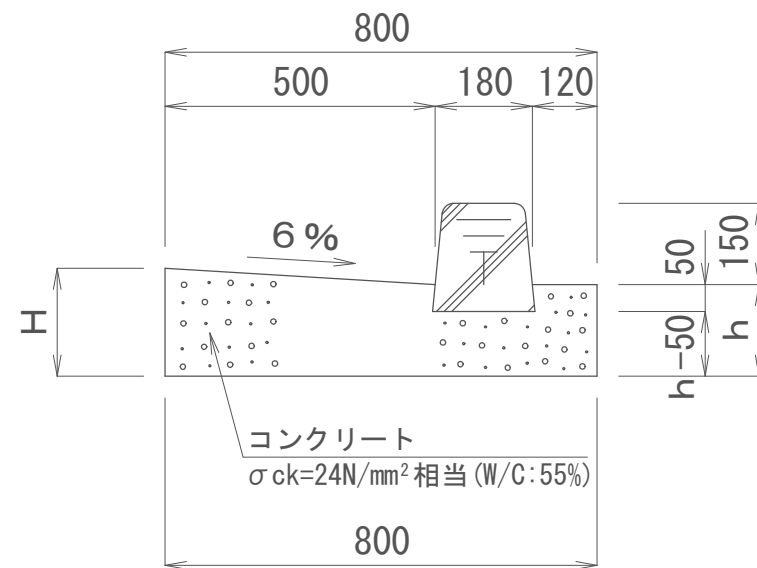

舗装計画交通量の区分 (台/日・方向)	エプロン厚	
	H	h
T < 1,000	150	120
1,000 ≤ T < 3,000	200	170
3,000 ≤ T	250	220

※ T は舗装計画交通量

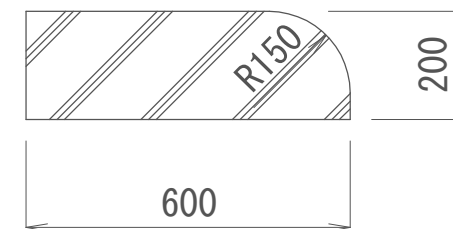

# 街渠工参考図 2 (両面歩車道境界ブロック B)

## 一般部 A

歩車道境界ブロック  
180 × 230 × 250 × 600

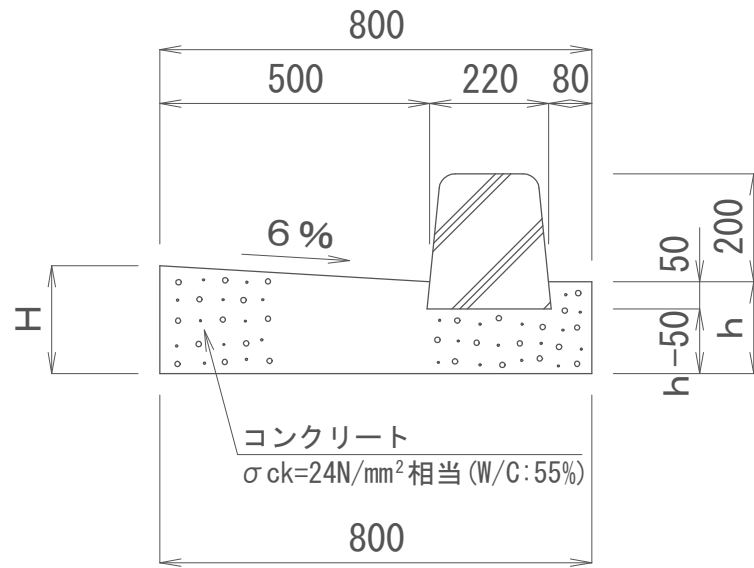

## 一般部 B

歩車道境界ブロック (水抜)  
180 × 230 × 250 × 600

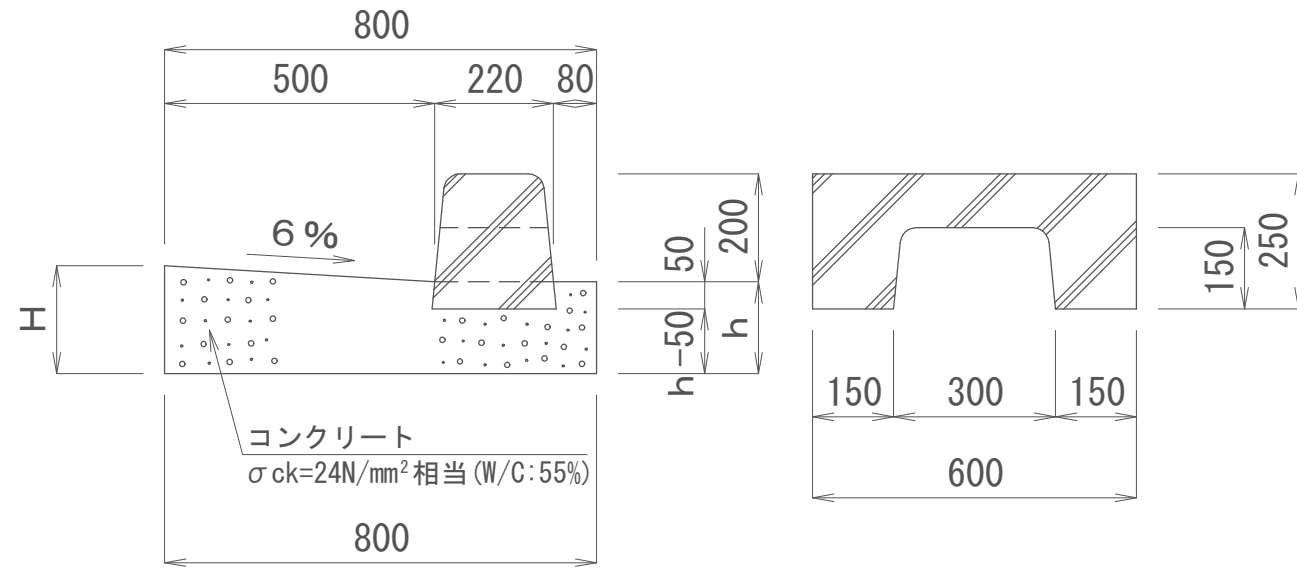

## 乗入部・巻込部

歩車道境界ブロック (バリアフリー型)  
202/210 × 70 × 600 (滑止付)

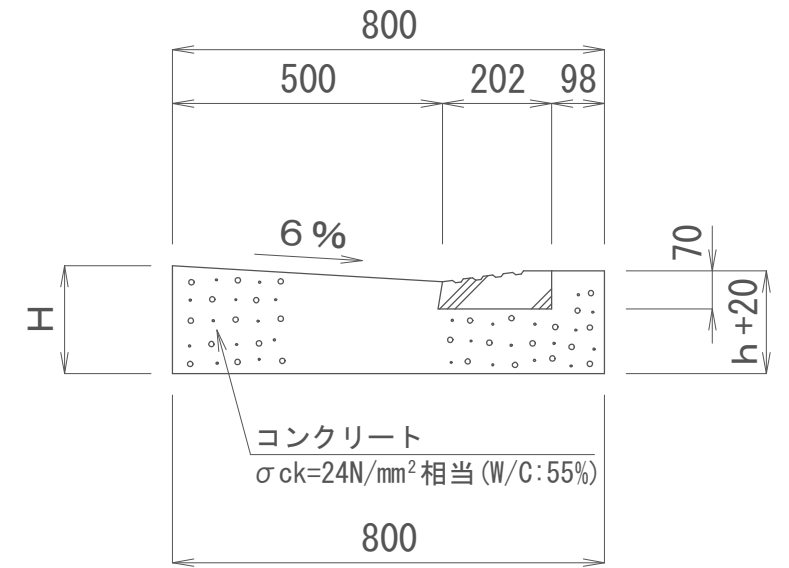

## 摺付部 A

歩車道境界ブロック  
180 × 230 × 70/250 × 600

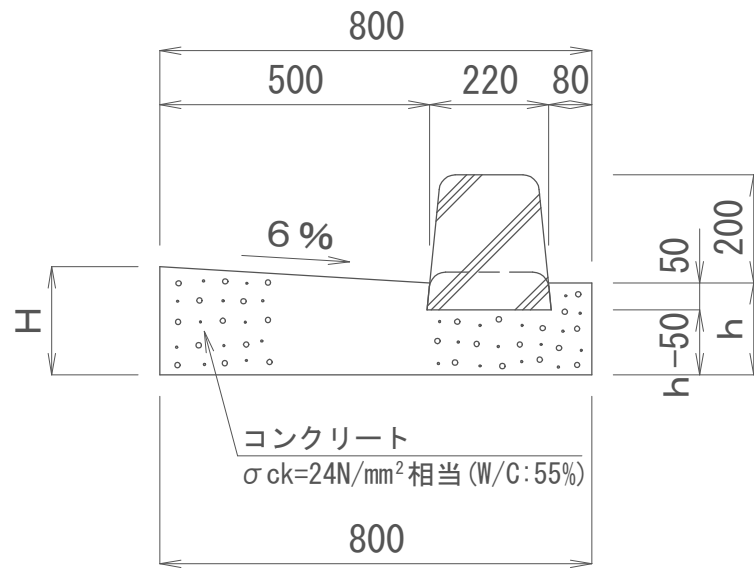

## 摺付部 B

歩車道境界ブロック (端末)  
180 × 230 × 250 × 600

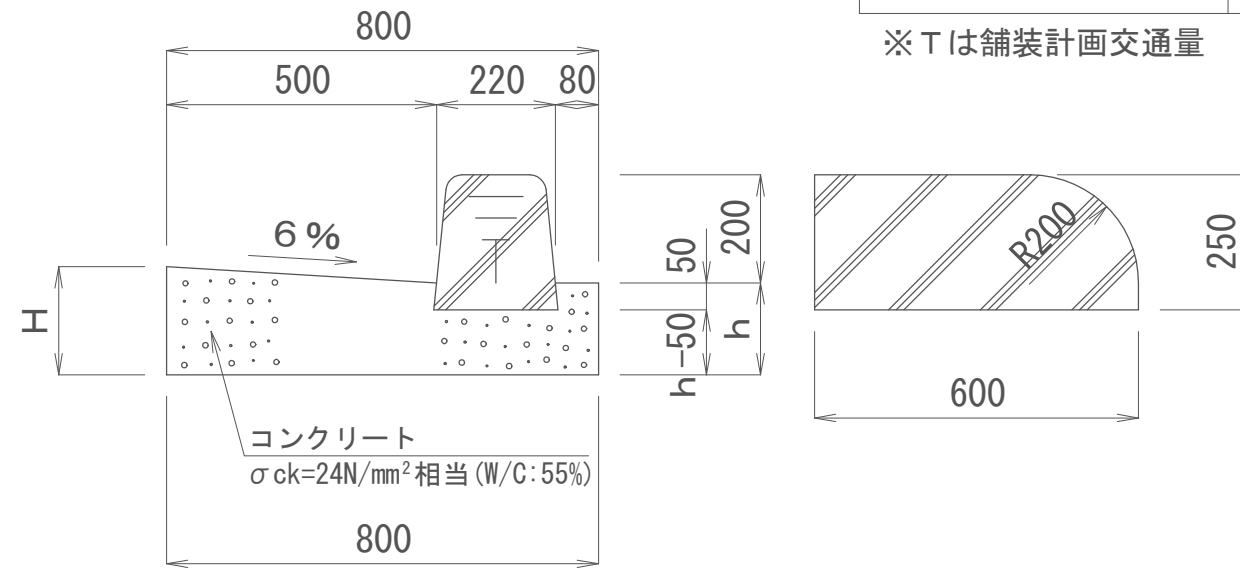

舗装計画交通量の区分 (台/日・方向)	エプロン厚	
	H	h
T < 1,000	150	120
1,000 ≤ T < 3,000	200	170
3,000 ≤ T	250	220

※ T は舗装計画交通量

# 街渠工参考図3 (両面歩車道境界ブロックC)

## 一般部A

歩車道境界ブロック  
180 × 240 × 300 × 600

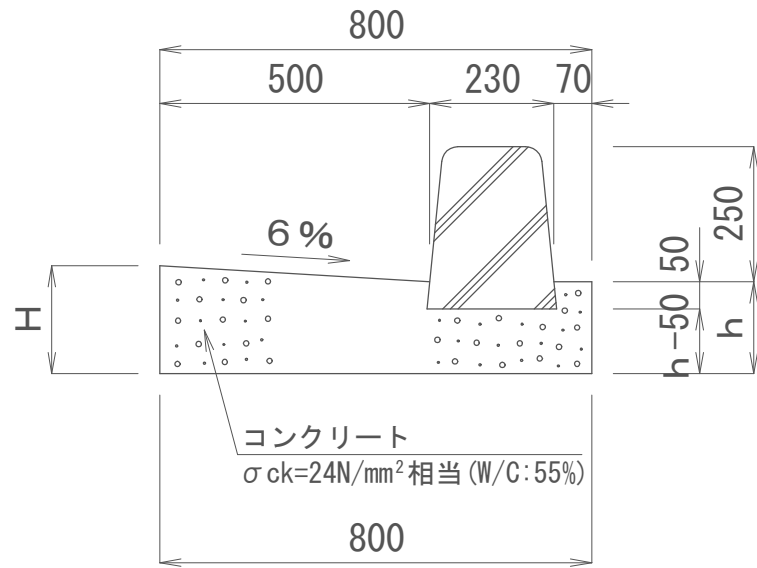

## 一般部B

歩車道境界ブロック(水抜)  
180 × 240 × 300 × 600

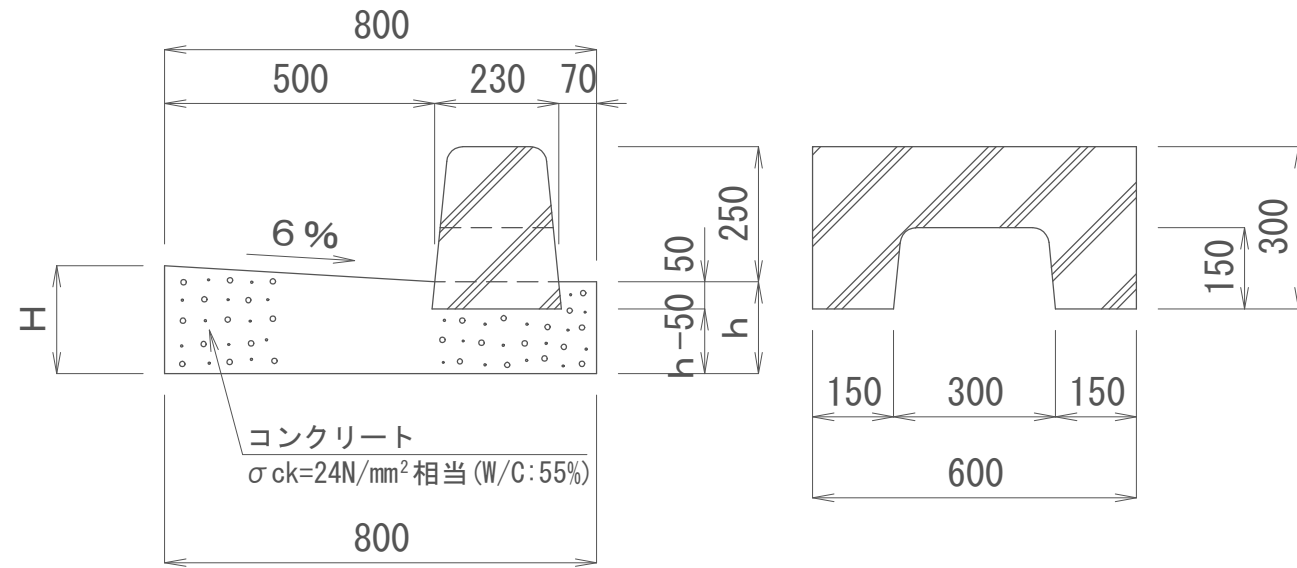

## 乗入部・巻込部

歩車道境界ブロック(バリアフリー型)  
202/210 × 70 × 600 (滑止付)

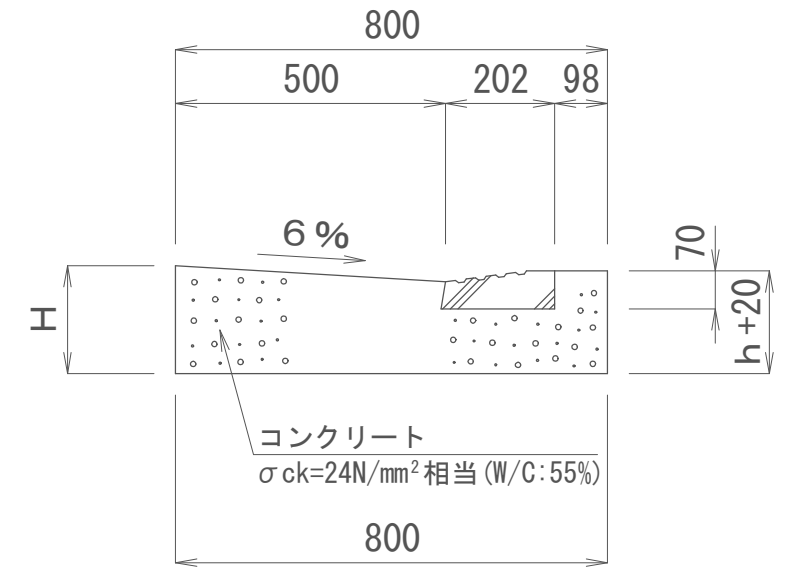

## 摺付部A

歩車道境界ブロック  
180 × 240 × 70/300 × 600

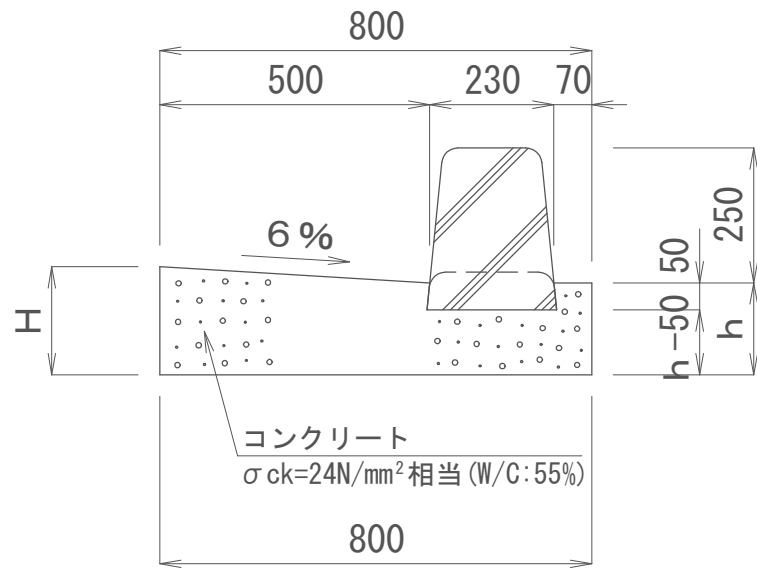

## 摺付部B

歩車道境界ブロック(端末)  
180 × 240 × 300 × 600

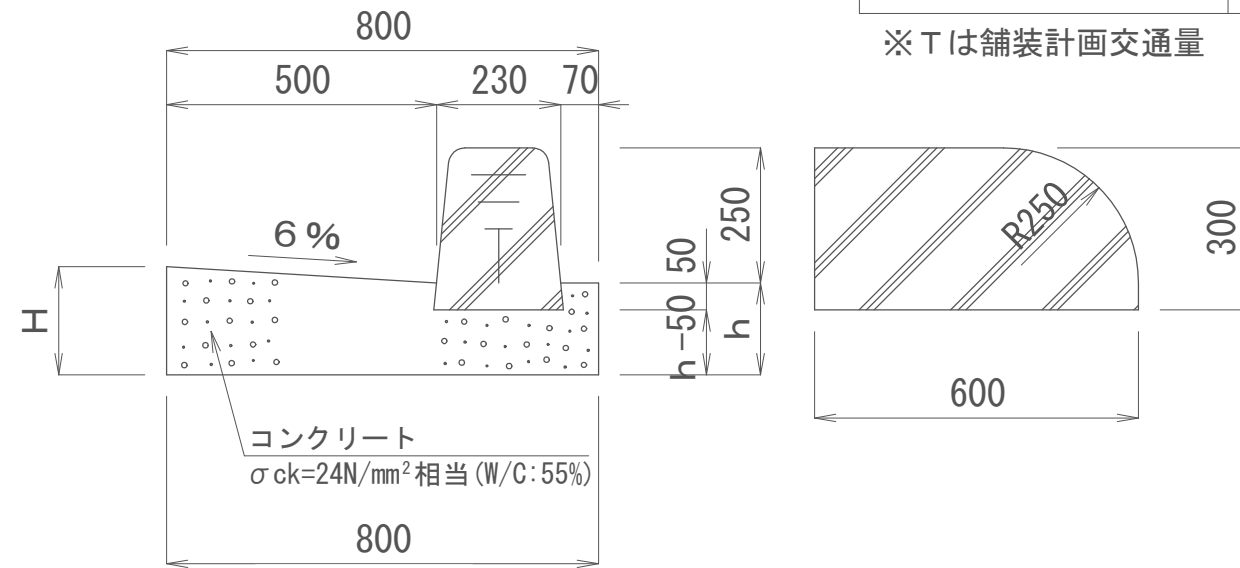

舗装計画交通量の区分 (台/日・方向)	エプロン厚	
	H	h
T < 1,000	150	120
1,000 ≤ T < 3,000	200	170
3,000 ≤ T	250	220

※ Tは舗装計画交通量

# 地先境界工

## 標準用

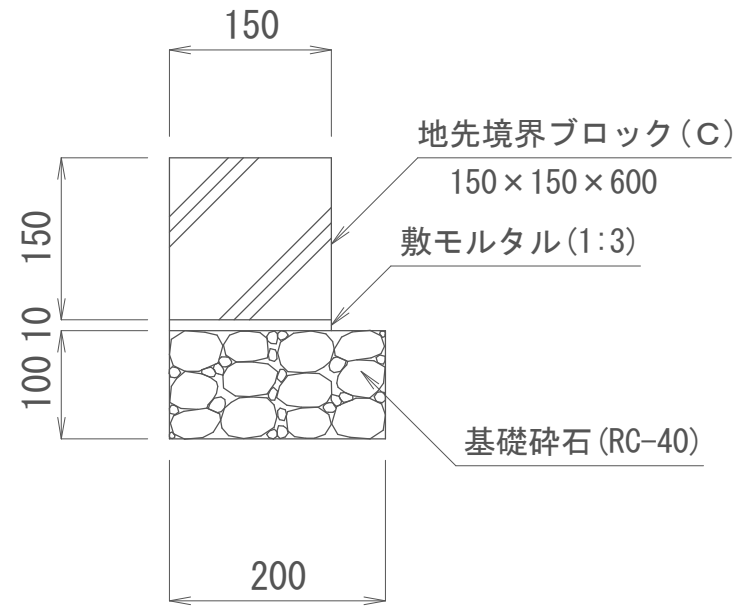

## 乗入用

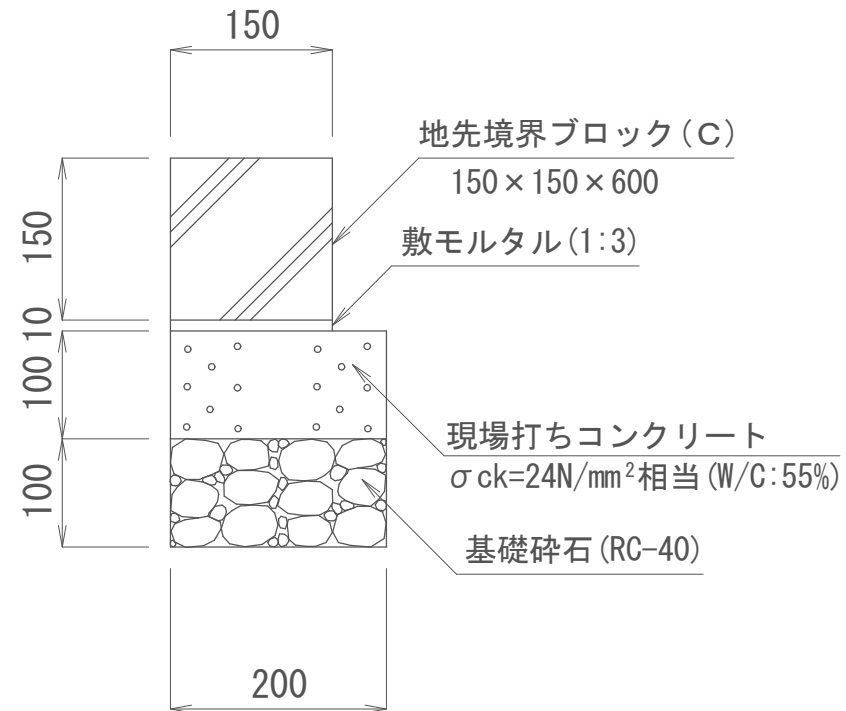

## 重車両用(大型車トラック等)

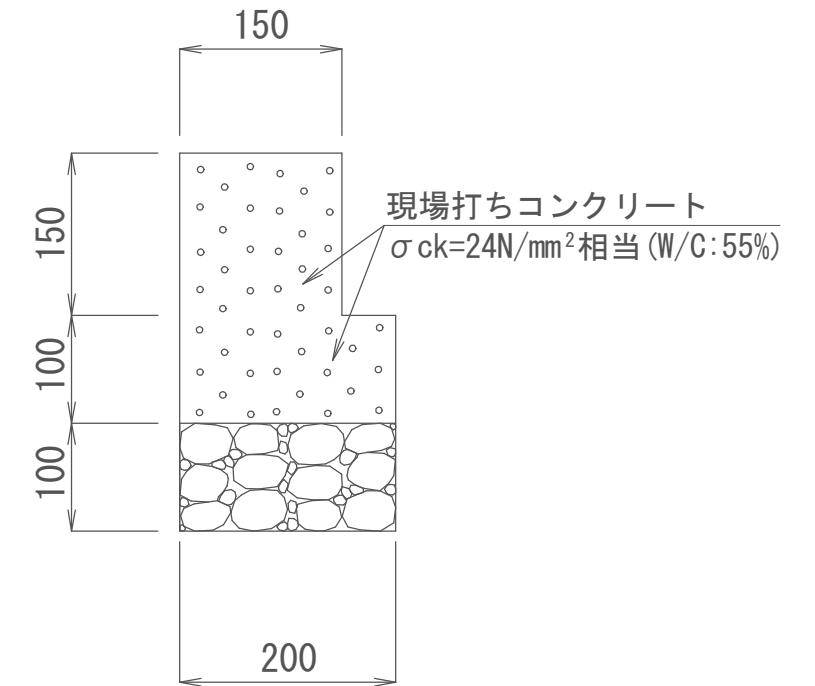

## 地先境界工(隅切部)

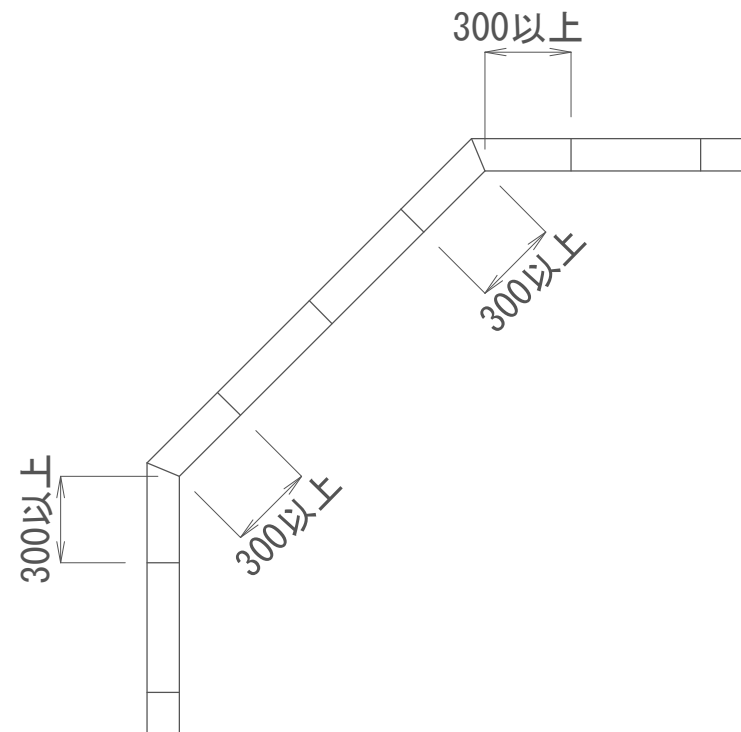

# 車止め工

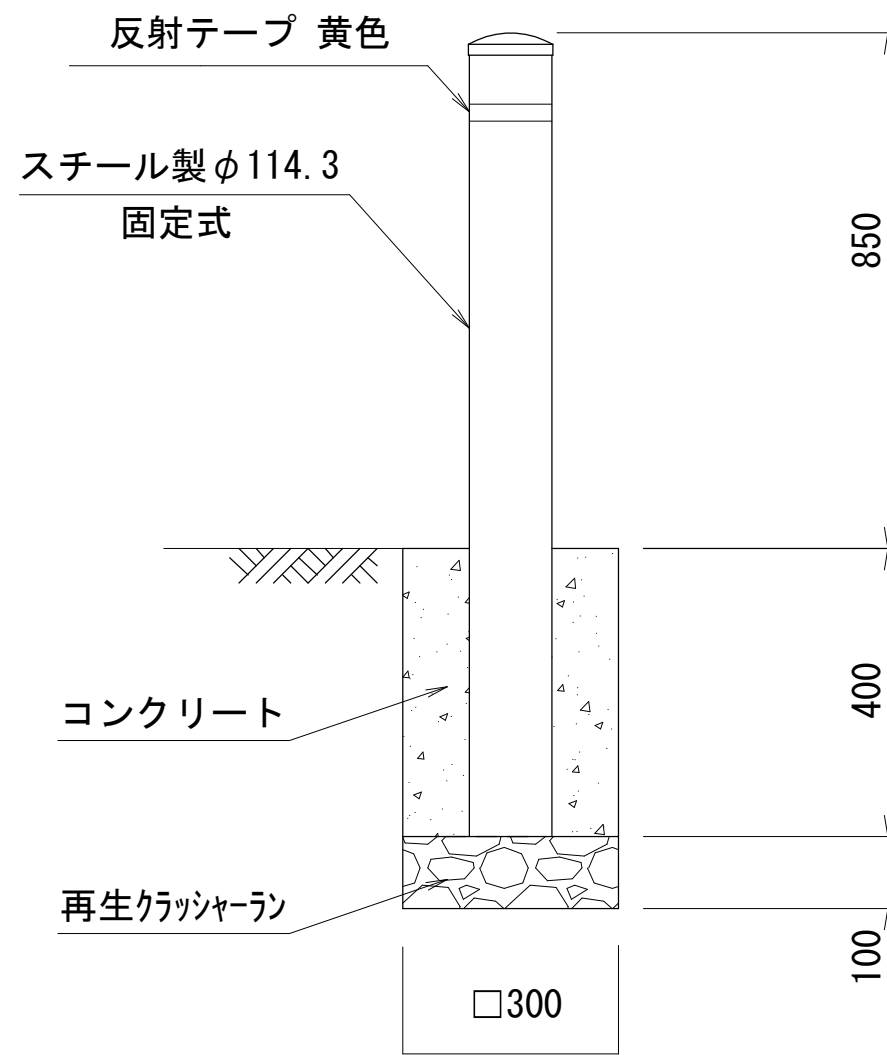

# 歩道出入口部詳細図

## 平面図

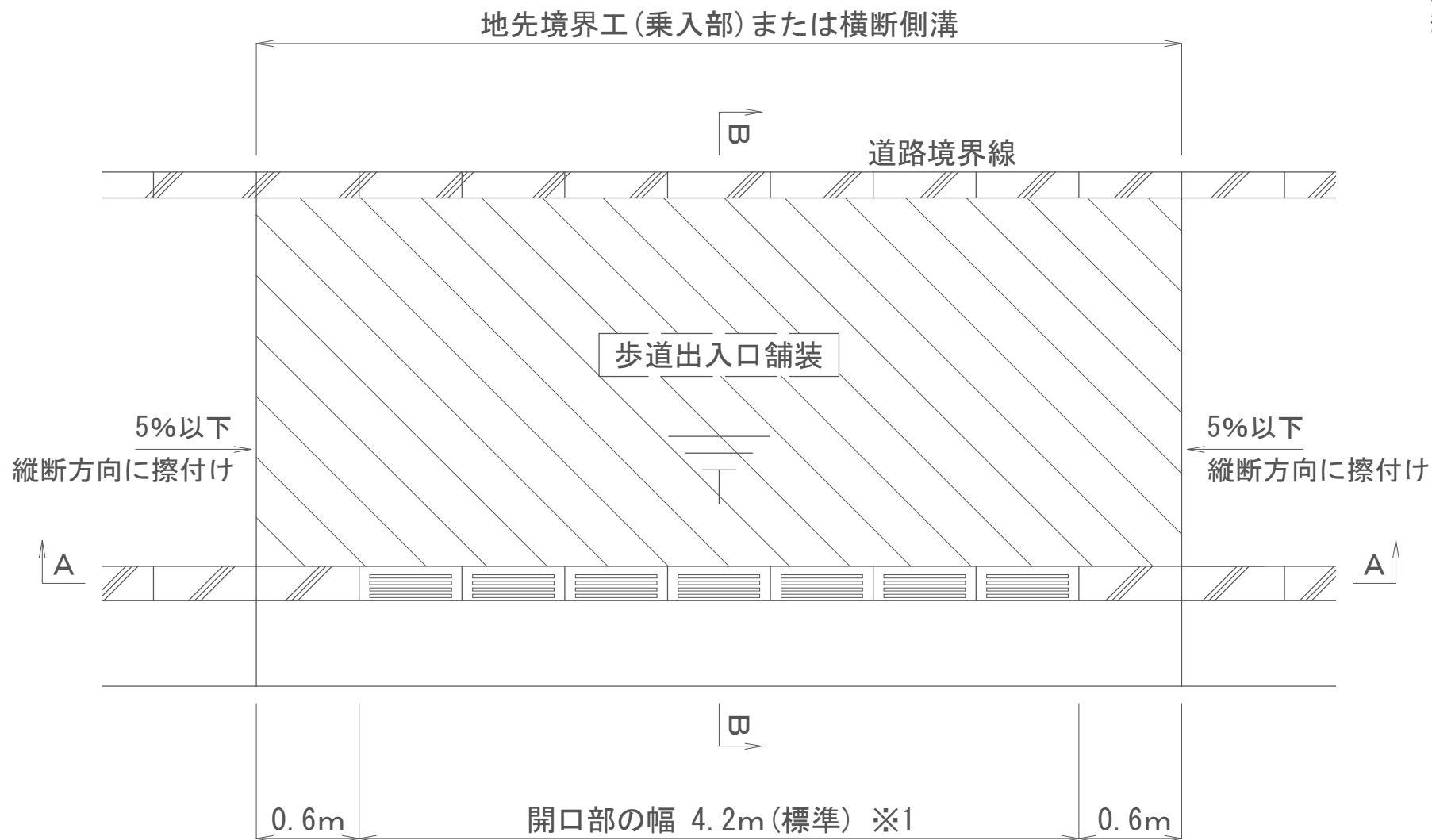

## B-B断面図

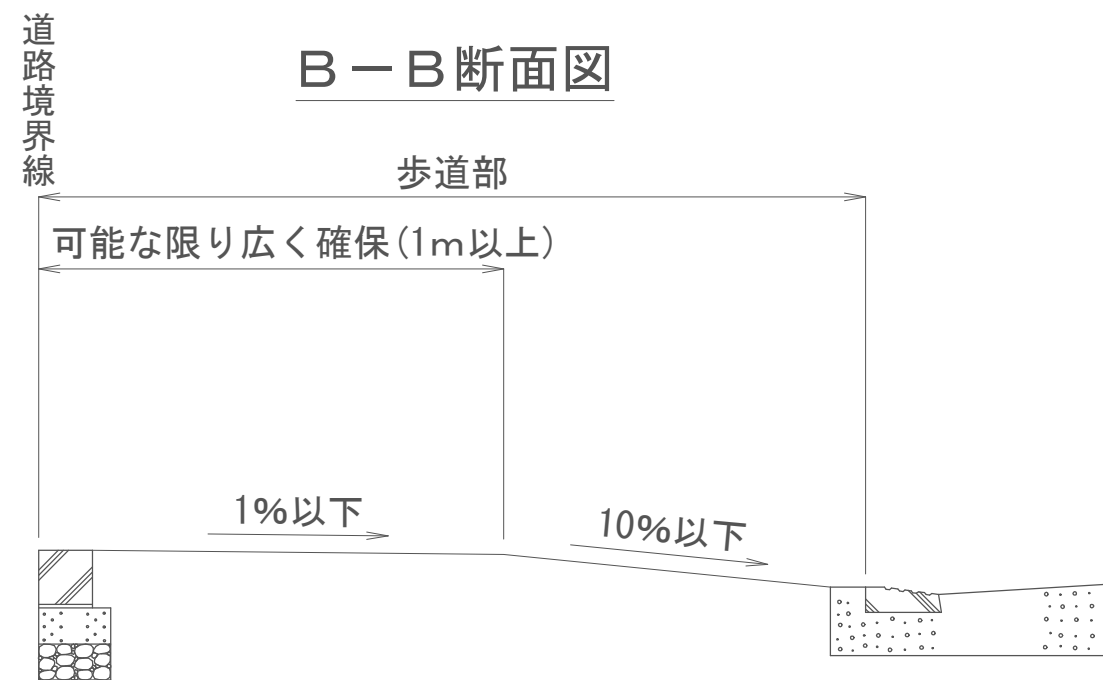

※ 上記勾配が確保できない場合は要相談

※1 ア) 開口部については、一宅地1箇所とし、4.2mの開口以下とする。

イ) 隣り合った宅地の車両出入りを、同一の開口部で利用する場合や、車両2台を駐車する場合、相互で出入りする場合は、開口幅は、6.0mを上限とする。

## A-A断面図

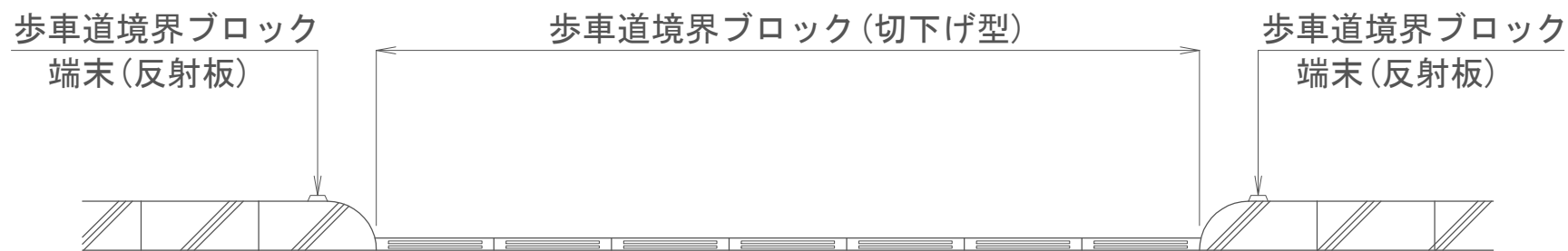

# 出入口部詳細図(L型側溝工)

## 平面図

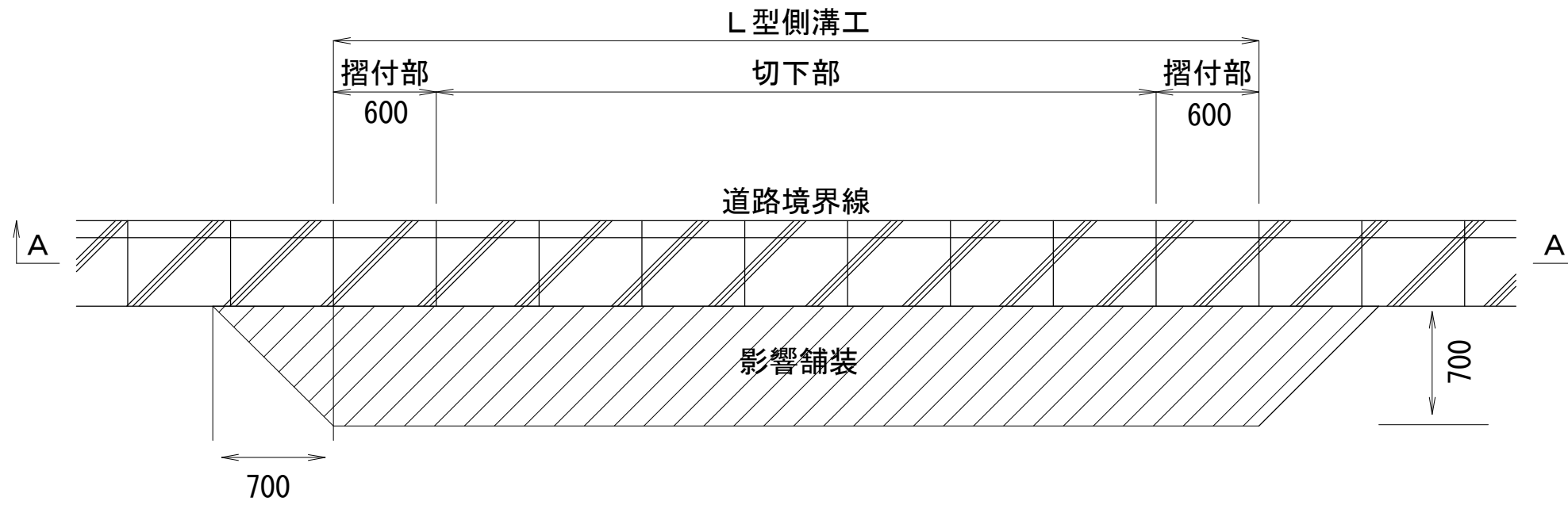

## A-A断面図

